

DISKUS 400 eco

Die neue DISKUS 400 eco: 3 Scheibenstärken - automatisch Brot halbieren

Für Preisbewußte gibt es jetzt ein neues Modell aus der DISKUS-Reihe: DISKUS 400 eco. Wie alle Brotschneider von TREIF ist die Maschine universell einsetzbar und wurde im neuen Hygiene-Design konstruiert.

Die DISKUS 400 eco mit einer Einlegelänge von 400 mm verfügt über 3 feste Scheibenstärken. Brothalbierungs-Funktion und automatischer Scheibenhalter gehören ebenso zur Ausstattung.



Per Wahlschalter legt der Bediener die Scheibenstärke fest. 3 Scheibenstärken (dünn, mittel, dick) sowie die Möglichkeit zur automatischen Brothalbierung stehen zur Verfügung.



Das Teflon beschichtete Messer ist mit einer besonderen Verzahnung und mit einem Spezialschliff versehen. In Kombination mit dem Planetengetriebe wird so ölfreies Schneiden frischer Brote möglich.



Eine wichtige Funktion des Brotschneiders: die automatische Halbierung von Broten.



Minimal fällt das Reststück aus wie hier beim Schneiden von Weißbrot.



Der automatische Scheibenhalter stützt die Scheiben während des Schneidvorgangs und erleichtert damit die Brotentnahme. Nach dem Schneiden schwingt der Scheibenhalter automatisch zurück. Das Bedienpersonal spart sich einen Handgriff. Ihre Kunden werden schneller bedient.



Eine leicht entnehmbare Schublade reicht aus, um die Krümel sicher aufzufangen. Möglich wird dies u.a. mit Hilfe von Leitblechen. Die Krümel-Schublade kann im Handumdrehen entleert und ausgefegt werden. Hygienischer kann Brotschneiden nicht sein.



Ein Blick in den Brotentnahme-Bereich zeigt, wie hygienisch die DISKUS 400 eco ist. Die zahlreichen Krümelschlitze erleichtern die Reinigung. Einfach ausfegen - fertig!

Sanfter Schnitt dank Planetengetriebe

Dank des Planetengetriebes fährt das Kreismesser mit einer sehr langen Schneidlänge durch das Brot. Dadurch entsteht ein exakter, aber sanfter und für das Brot sehr schonender Schnitt.

Technische Daten:

Max. Abschnitte/Minute	130
Einlegeschacht Querschnitt (mm)	330 x 150
Einlegeschacht Länge (mm)	400
Scheibenstärke (mm)	8/10/12 mm (andere max. 3 Scheibenstärken Stärken optional)
Gehäuseabmessungen (mm)	
Breite/Tiefe/Höhe	800/700/1.120
Betriebsspannung	400 V
Vorsicherung in der Zuleitung	16 A
Anschlusswert (kW)	0,9
Gewicht (kg)	195

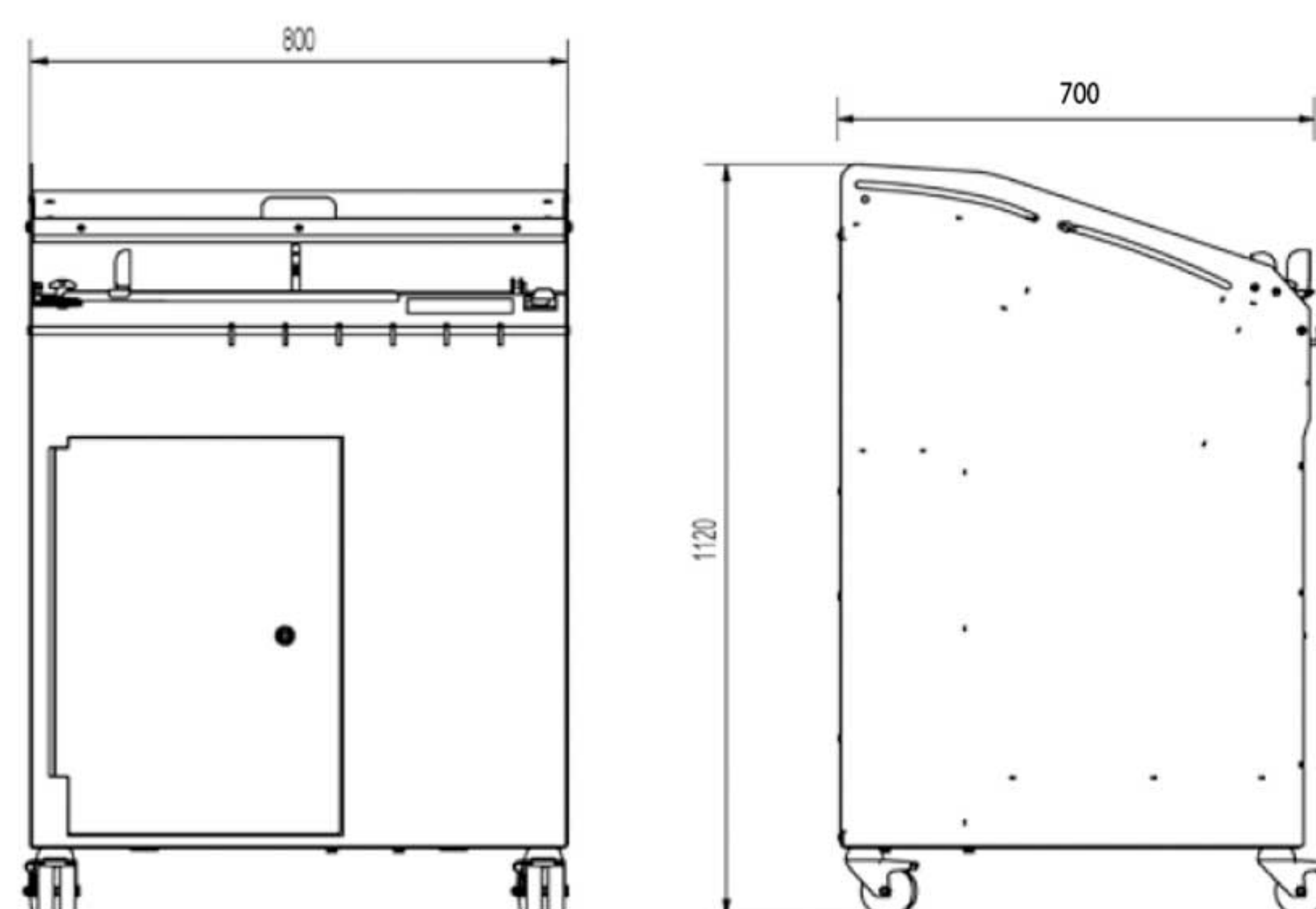

Ihre Nutzen auf einen Blick:

- Universalbrotschneider: Schneiden aller Brotsorten mit einer Länge von bis zu 400 mm (ofenfrisch) ohne Messerbeölung; bis zu 130 Abschnitte/Minute
- 3 Scheibenstärken, Brothalbierungsfunktion
- Neues Hygiene-Design: u.a. zusätzliche Schlitzöffnungen im Brotentnahme-Bereich zum schnellen Ausfegen der Krümel; Krümel werden von leicht entnehmbarer Schublade aufgefangen; deutlich weniger Reinigungsaufwand durch Verzicht auf Messerbeölung
- Lange Standzeit des Kreismessers durch Spezialschliff
- Einfacheres Handling und Zeitersparnis durch automatischen Scheibenhalter, der die Scheiben während des Schneidvorgangs stützt und damit die Brotentnahme erleichtert
- Weiches Klangbild: geräuschoptimiertes Schneiden
- Zubehör optional: Messerschutz; Halter für Brot-Tüten; Clipsfach zum Verschließen der Brot-Tüten
- Maschinen-Lieferung inklusive einem Paar Schnittschutz-Handschuhe sowie Werkzeug für Messerwechsel



Kleiner Aufwand - große Wirkung: Schall dämmende Bürsten sorgen für ein weiches, angenehmes Klangbild der Maschine.



Mit dem Clipsfach (optional) sind die Clips zum Verschließen der Brot-Tüten stets griffbereit.



Praktisch: die Halterung für Brot-Tüten, die optional erhältlich ist.

www.treif.de

HAUPTSITZ:

TREIF Maschinenbau GmbH
Südstraße 4
D-57641 Oberlahr
Tel. +49 2685 944 0
Fax +49 2685 1025
E-Mail: info@treif.com

UNSERE STANDORTE:

TREIF S.A.R.L.
22, rue des Tuileries
F-67460 Souffelweyersheim
Tel. +33 3 8818 4018
Fax +33 3 8818 4019
E-Mail: info-france@treif.com

TREIF USA Inc.
50 Waterview Drive, Suite 130
USA-Shelton CT 06484
Tel. +1 203 929 9930
Fax +1 203 929 9949
E-Mail: treifusa@treif.com

TREIF U.K. Ltd.
4 Europa Park
Croft Way Eastways
GB-Witham Essex CM 8 2FN
Tel. +44 1376 504060
Fax +44 1376 504070
E-Mail: info@treif.co.uk

TREIF in Belgien
Villalaan 21
B-9320 Halst
Tel. +32 53 770813
Fax +32 53 789666
E-Mail: jo.luybaert@treif.com

TREIF China
TREIF Maschinenbau GmbH
Room 212, No. 188 Zhongyang Rd.
PRC-Shanghai, 200120 China
Tel. +86 21 5879 8255
Fax +86 21 5879 8256
E-Mail: treif.china@treif.com